

MINISTERSTWO OBRONY NARODOWEJ

S. kol. 239/65

Instrukcja
BRON STRZELECKA

(cm, ckm, ckm, **kbk**, kbks, rgppanc, granaty ręczne)

MOSIN
1944
str. 143-178

WYDAWNICTWO MINISTERSTWA OBRONY NARODOWEJ

1965

CZĘŚĆ IV

7,62 mm KARABINEK wz. 1944, wz. 1938

ROZDZIAŁ I

WŁAŚCIWOŚCI BOJOWE I PRZEZNACZENIE KARABINKA wz. 1944

181. Karabinek wz. 1944 — w skrócie kbk (rys. 142) — służy do zwalczania nieprzyjaciela ogniem, bagnetem i kolbą. Jest on najskuteczniejszym środkiem do niszczenia pojedynczych żywych celów (odkrytych, zamaskowanych, poruszających i ukazujących się na krótki okres czasu).



Rys. 142. Ogólny widok karabinka wz. 1944

Najlepsze wyniki w strzelaniu z karabinka osiąga się na odległościach do 400 m. Ogień ześrodkowany prowadzi się do grupowych celów żywych na odległościach do 1000 m. Ogień do zniżających się (nurkujących) samolotów oraz spadochroniarzy — do 500 m do szczelin obserwacyjnych czołgów i samochodów pancernych — do 200 m.

182. Karabinek jest prosty w budowie i obsłudze, trwały i niezawodny w działaniu.

Szybkostrzelność praktyczna wynosi 10 strzałów na minutę.

Najwyższy celownik karabina wz. 1944 i wz. 1938 wynosi 10, co odpowiada odległości 1000 m, a karabina wyborowego 20, co odpowiada odległości 2000 m. Donośność pocisków wz. 1908 sięga 3 km.

Karabinek wz. 1944 posiada przymocowany na stałe bagnet, który może znajdować się:

— w położeniu bojowym — bagnet rozłożony (wyprostowany do przodu i przygotowany do walki wręcz);

— w położeniu marszowym — bagnet złożony (przylega brzeszczotem do prawej strony łoża karabinka).

183. Karabinek (kbk) wz. 1938 pod względem budowy i działania nie różni się od karabinka wz. 1944 z wyjątkiem, że nie posiada bagnetu.

184. Podane w niniejszej instrukcji wskazówki odnośnie budowy i opisu części, użycia, utrzymywania i obchodzenia się z karabinem wz. 1944 dotyczą również karabinka wz. 1938.



Rys. 143. Ogólny wygląd karabinka wz. 1938

TABELA
danych liczbowych karabinków

Wyszczególnienie	kbk wz. 1938	kbk wz. 1944
Ciężar z bagnetem bez naboju w kg	—	3,9
Ciężar bez bagnetu i naboju w kg	3,5	—
Ciężar bagnetu w kg	—	—
Długość z bagnetem w cm	—	133
Długość bez bagnetu w cm	102	102
Długość brzeszczota bagnetu (od wylotu lufy)	—	31
Długość lufy (z komorą naboju) w cm	51,2	51,7
Długość części gwintowanej przewodu lufy w cm	43,9	44,4
Ilość bruzd	4	4
Długość skoku gwintu w cm	24	24
Kaliber lufy w mm	7,62	7,62
Długość linii celowniczej w mm*	416	416
Ciężar łódki z nabojami w g	122—132	122—132
Wysokość muszki nad osią przewodu lufy w mm	23,1	23,1
Ciężar naboju z żelazną łuską w g	21—23	21—23

Wyszczególnienie	kbk wz. 1938	kbk wz. 1944
Ciężar naboju z mosiężną łuską w g	22—24	22—24
Ciężar ładunku prochowego w g	3,25	3,25
Ciężar pocisku wz. 1908 w g	9,6	9,6
Szybkość początkowa pocisku w m/sek.	820	820
Kąt wylotu (przy pocisku wz. 1908)	— 2 tys. (— 7 min.)	— 2 tys. (— 7 min.)

* Długość linii celowniczej liczy się od szczytówki do muszki

ROZDZIAŁ II

BUDOWA I OPIS CZĘŚCI KARABINKA

OPIS CZĘŚCI

185. **Lufa** (rys. 144) służy do nadania pociskowi kierunku lotu. Wewnątrz lufa ma przewód gwintowany z czterema bruzdami prawoskrętnymi. Gwint przewodu lufy ma około dwóch obrotów i służy do nadania pociskowi ruchu obrotowego podczas lotu. Odstępy między bruzdami nazywają się polami. Odległość między dwoma przeciwległymi polami (średnica) nazywa się kalibrem przewodu lufy (7,62 mm).

Tylna część przewodu lufy jest gładka, służy do pomieszczenia naboju i dlatego też nazywa się komorą naboju. Pomiedzy komorą naboju a gwintowaną częścią przewodu lufy znajduje się stożek przejściowy.

Na zewnątrz lufy przy wylocie znajduje się podstawa muszki, a na tylnej części umocowana jest podstawa celownika.

Zgrubiona tylna część lufy zakończona jest gwintem zewnętrznym, na który na stałe nakręcona jest komora zamkowa. Na tylnym ścięciu lufy znajduje się skos, po którym przy obracaniu zamka ślizga się pazur wyciągu.

Karabinek wz. 1944 przy wylocie lufy ma nasadzoną na stałe nieruchomą tulejkę z osadą bagnetu, do której przymocowany jest

bagnet (rys. 166). Tulejka na przednim końcu ma podstawę muszki. Osada bagnetu ma dwa ramiona z otworami na oś bagnetu. Ramiona osady bagnetu na końcach mają skośne występy:

— dolne — do zamocowania wspornika ruchowego przy położeniu marszowym;

— górne — do podnoszenia wspornika ruchowego przy osadzeniu bagnetu w położenie bojowe.

186. Komora nabojowa (rys. 145) służy do pomieszczenia naboju. Wewnątrz komora nabojowa ma skos dla umożliwienia ruchu pazurowi wyciągu podczas otwierania i zamykania zamka: przewód w kształcie łuski dla pomieszczenia naboju; stożek przejściowy służący do łatwiejszego wprowadzenia pocisku w ruch przez gazy prochowe.

Na zewnątrz komora nabojowa ma gwint dla połączenia z komorą zamkową.

Ponadto na komorze nabojowej wybite są: numer, cecha fabryczna i rok wykonania.

187. Komora zamkowa (rys. 146) służy do pomieszczenia zamka. Do niej przymocowane są: rozdzielacz, wyrzutnik, magazynek z urządzeniem donoszącym i urządzenie spustowe.

Komora zamkowa z zewnątrz ma:

a) górny właz nabojowy do ładowania naboju i do pomieszczenia grzbietu trzonu zamkowego; właz ma: w przedniej części skos, a w tylnej oporę zamka; skos ułatwia otwieranie zamka, a po oporze zamka ślizga się skos tylnej części grzbietu zamkowego, w początkowym momencie obracania trzonu zamkowego podczas zamykania;

b) wkład do wstawiania łódki z nabojami; wkład tworzą trzy wycięcia — jedno z prawej strony i dwa z lewej; wycięcie przednie z lewej strony jest płytkie i szerokie — służy do bocznej ścianki łódki; następnie zaś wycięcie z lewej strony oraz wycięcie z prawej strony są wąskie i głębsze — służą do wstawienia wodzidla łódki;

c) górne wodzidło do nadania kierunku ruchu grzbietowi trzonu zamkowego i grzbietowi kurka;

d) ogon z otworem do tylnego wkrętu głównego i z wyłobieniem dla ruchu uchwyty kurka oraz z wyłobieniem do zęba kurka podczas zabezpieczenia;

e) czop oporowy do połączenia z łożem; w czopie jest gwintowany otwór do przedniego wkrętu głównego;

f) dolny właz nabojowy do przejścia naboi z komory zamkowej do magazynka i odwrotnie;

g) otwór gwintowany do wkrętu zaczepu kurkowego;

h) ucha do osi spustu;

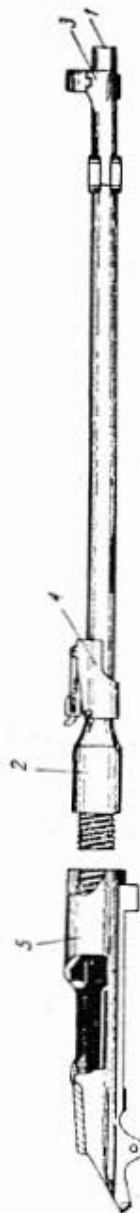

Rys. 144. Lufa z komorą nabojową i zamkową: 1 — przewód gwintowany; 2 — komora nabojowa; 3 — podstawa muszki; 4 — podstawa celownika; 5 — komora zamkowa

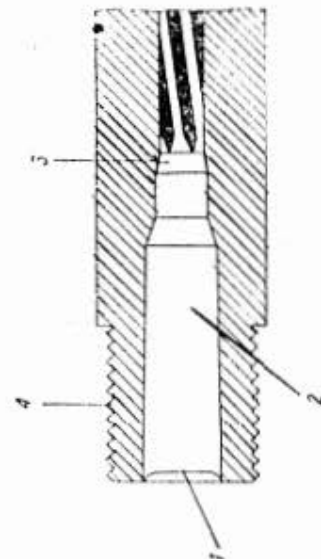

Rys. 145. Komora nabojowa: 1 — skos; 2 — przewód w kształcie łuski; 3 — stożek przejściowy; 4 — gwint

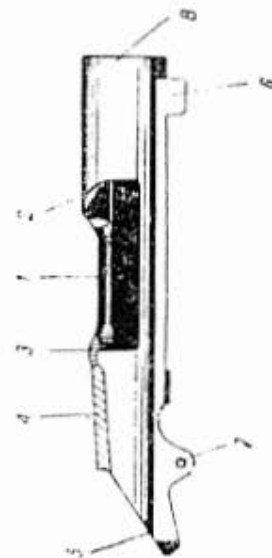

Rys. 146. Komora zamkowa: 1 — górny właz nabojowy; 2 — skos; 3 — wkład; 4 — górne wodzidło; 5 — ogon; 6 — czop oporowy; 7 — ucho; 8 — gwint

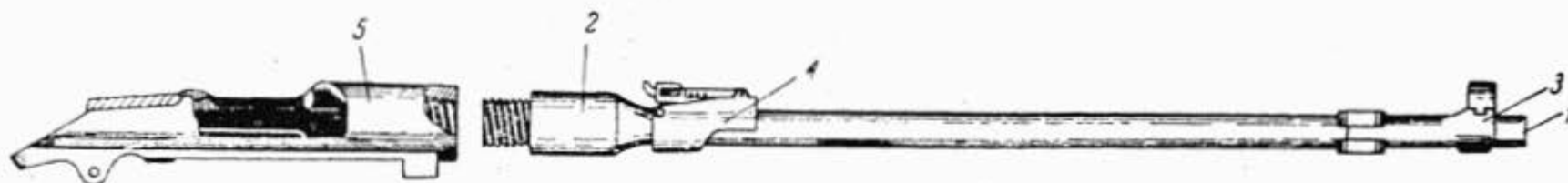

Rys. 144. Lufa z komorą nabojową i zamkową: 1 — przewód gwintowany;
2 — komora nabojowa; 3 — podstawa muszki; 4 — podstawa celownika;
5 — komora zamkowa

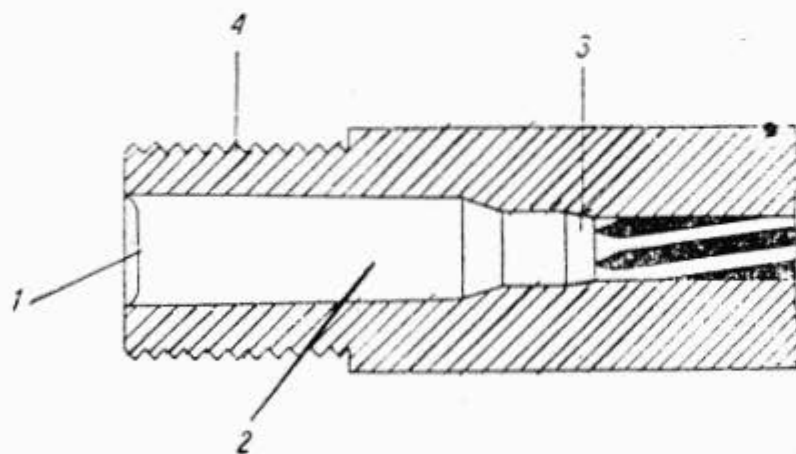

Rys. 145. Komora nabojowa: 1 — skos; 2 — przewód w kształcie łuski; 3 — stożek przejściowy;
4 — gwint

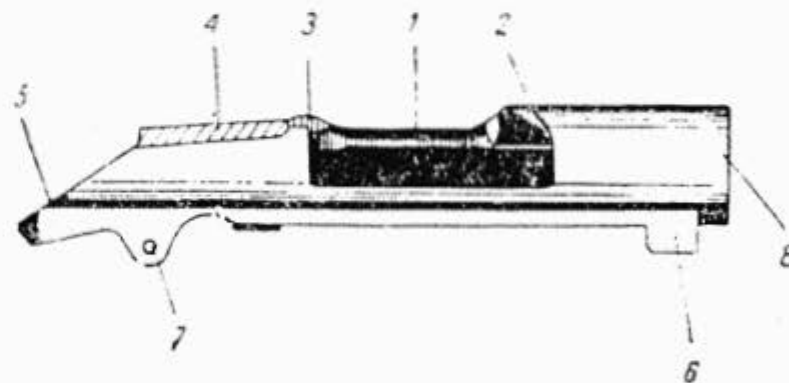

Rys. 146. Komora zamkowa: 1 — górny wąż nabojowy; 2 — skos; 3 — wkład; 4 — górne wodzidło;
5 — ogon; 6 — czop oporowy; 7 — ucho; 8 — gwint

i) otwór do urządzenia spustowego z oparciami do spustu przy cdciaaniu zamka;

j) wycięcie do skrzydła wyrzutnika;

k) gniazdo do stopki rozdzielacza z gwintowanym otworem do jego wkrętu.

Komora zamkowa wewnątrz ma:

a) przewód do pomieszczenia zamka;

b) gwint do nakręcania komory zamkowej na tylną część lufy;

c) dwa podłużne i jedno pierścieniowe wyżłobienie, w które wchodzą rygle tłoka zaporowego podczas przesuwania i obracania zamka (tylne ścianki wyżłobienia pierścieniowego tworzą opory ryglowe);

d) wyżłobienie do przejścia wyciągu w czasie podawania i obracania zamka;

e) wślizgi do kierowania naboju z pudełka magazynka do komory naboju;

f) przytrzymywacz (występ z prawej strony ścianki wjazdu naboju) wspólnie z rozdzielaczem-wyrzutnikiem utrzymuje kolejny nabój podany z magazynka do komory zamkowej przed wyskoczeniem do góry;

g) dolne wodzidło do nadania łącznikowi kierunku ruchu i do przejścia rygla tłoka zaporowego;

h) wyżłobienie (z prawej strony pod wkładem) do przejścia kryz łusek przy ładowaniu naboju z łódki.

188. Rozdzielacz-wyrzutnik służy do oddzielania poszczególnych naboju donoszonych z pudełka magazynka do komory zamkowej i do wyrzucania łusek (nabój) wyciąganych przez wyciąg z komory naboju.

Rozdzielacz-wyrzutnik (rys. 147) składa się z rozdzielacza z zębem rozdzielczym i z wyrzutnika z zębem wyrzucającym.

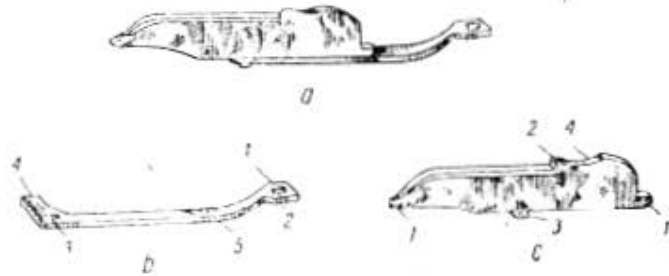

Rys. 147. Rozdzielacz-wyrzutnik: a) rozdzielacz-wyrzutnik; b) rozdzielacz; 1 — stopka; 2 — otwór do wkrętu; 3 — otwór prostokątny; 4 — ząb rozdzielczy; c) wyrzutnik: 1 — występy; 2 — ząb wyrzucający; 3 — występ łączący; 4 — wyżłobienie

Rozdzielacz i wyrzutnik łączą się ze sobą za pomocą występu łączącego wchodzącego w otwór w rozdzielaczu.

Rozdzielacz-wyrzutnik stopką osadzony jest w swym gnieździe w komorze zamkowej i przymocowany za pomocą wkrętu.

Skrzydło rozdzielacza-wyrzutnika mieści się w wycięciu w komorze zamkowej. Przy otwartym zamku skrzydło rozdzielacza-wyrzutnika wystaje z wycięcia i razem z przytrzymywaczem utrzymuje kolejny nabój w komorze zamkowej.

Ząb wyrzucający mieści się w podłużnym wyżłobieniu zamka przy odciaaniu zamka przechodzi on przez podłużny rowek tłoka zaporowego, uderza w łuskę (nabój) wyciągniętą z komory naboju przez wyciąg i wyrzuca ją.

Ząb rozdzielczy mieści się w wycięciu lewej ścianki pudełka magazynka; przy otwartym zamku znajduje się on wewnątrz pudełka i opierając się o łuskę następnego naboju, oddziela (utrzymuje) pozostałe naboje, znajdujące się w pudełku. Na skrzydle rozdzielacza-wyrzutnika za zębem wyrzucającym jest wyżłobienie do przejścia kryzy łuski przy wciskaniu naboju do pudełka magazynka.

189. Urządzenie spustowe (rys. 148) składa się ze spustu, zaczepu kurkowego, wkrętu i osi.

Rys. 148. Urządzenie spustowe: 1 — spust; 2 — zaczep kurkowy; 3 — wkręt zaczepu kurkowego; 4 — oś



Spust służy do opuszczania zaczepu kurkowego w celu zwolnienia kurka. Ma on: język spustowy do naciskania palcem przy zwalnianiu kurka, w górnej części wycięcie do przepuszczania zaczepu kurkowego, otwór dla osi spustu oraz zaczep zamkowy, który wchodzi w dolne wyżłobienie łącznika, a opierając się o jego przednią ściankę, zatrzymuje zamek przy odciaaniu go do tyłu.

Zaczep kurkowy służy do utrzymania kurka i iglicy w stanie napiętym. Ma on część sprężynującą, która zakończona jest stopką z otworem do wkrętu mocującego zaczep kurkowy do komory zamkowej.

Oś spustu przechodzi przez otwór w główce spustu i przez uszka w komorze zamkowej.

190. Celownik (rys. 149) służy do skierowania karabina do celu i nadania mu odpowiednich kątów celownika przy strzelaniu na różne odległości. Składa się on z podstawy celownika, ramienia celownika, suwaka i sprężyny.

Podstawa celownika ma dwa grzbiety krzywiznowe. Na przednim końcu są uszka z otworem do osi ramienia celownika na tylnym końcu — gniazdo do umocowania sprężyny ramienia celownika.

Ramię celownika (rys. 150) jest osadzone stopką na osi w uszkach podstawy celownika i obraca się na niej. Na tylnym końcu znajduje się krawędź ze szczyrbką do celowania.

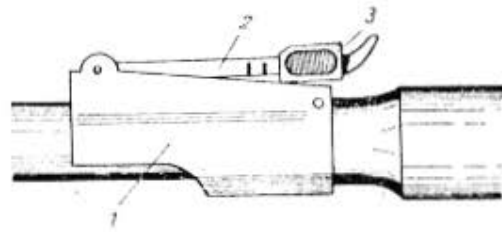

Rys. 149. Celownik:
1 — podstawa celownika; 2 — ramię celownika; 3 — suwak

Ramię celownika ma podziałkę liczbową od 1—10, oznaczającą odległość w setkach metrów; z prawej strony są liczby parzyste, z lewej — nieparzyste. Na obu bokach ramienia celownika są nacięcia do zacisków suwaka.

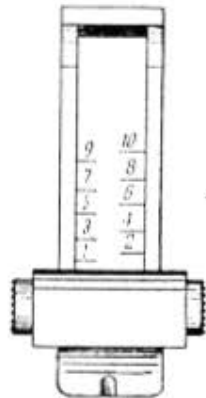

Rys. 150. Ramię celownika z suwakiem

Suwak celownika jest nasunięty na ramię celownika i utrzymuje się w nadanym położeniu za pomocą zacisków (rys. 151). Każdy zacisk ma sprężynę i ząb zacisku, którym zaskakuje w nacięcia na bokach ramienia celownika.

Sprężyna na ramieniu celownika, tylnym końcem jest umocowana w gnieździe podstawy celownika, a przednim opiera się o stopkę ramienia celownika, utrzymując ramię w nadanym mu położeniu.

191. Muszka (rys. 152) służy do celowania. Umieszczona jest ona w osłonie muszki, osadzonej swym występem w gnieździe podstawy muszki na nieruchomej tulejce lufy (przy karabinie wz. 1938 i karabinie wyborowym z celownikiem optycznym na lufie). Na przedniej ścianie osłony muszki jest rysa usta w c z a, która powinna pokrywać się z rysą na przedniej ścianie podstawy muszki; oprócz tego są wycięcia do punktowania.

192. Zamek (rys. 153) służy do podania naboju do komory naboju, zamknięcia przewodu lufy, oddania strzału i wyciągnięcia

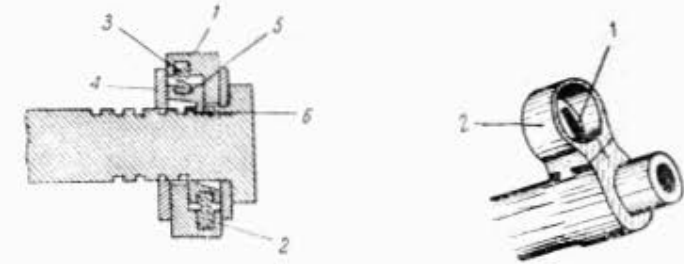

Rys. 152. Muszka z osłoną: 1 — muszka; 2 — osłona muszki

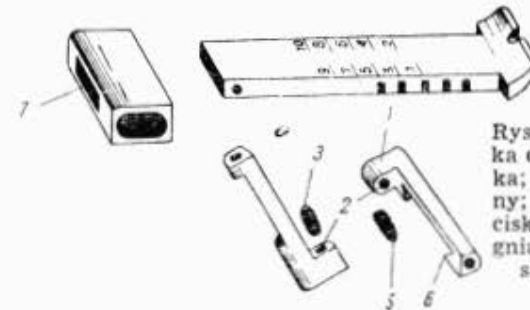

Rys. 151. Zaciski suwaka celownika: 1 — główka; 2 — gniazdo sprężyny; 3 — sprężyna zacisku; 4 — zacisk; 5 — gniazdo; 6 — ząb zacisku; 7 — wycięcie

łuski (naboju) z komory naboju. Zamek składa się z trzona zamkowego, tłoka zaporowego, wyciągu, kurka, iglicy, sprężyny iglicznej i łącznika.

Rys. 153. Zamek: 1 — trzon zamkowy; 2 — tłok zaporowy; 3 — łącznik; 4 — kurek

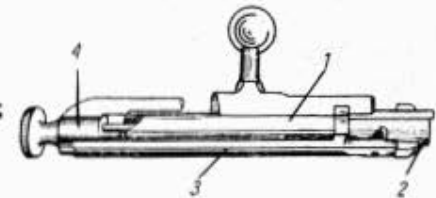

193. Trzon zamkowy (rys. 154) ma:

a) grzbiet do nadania kierunku ruchu zamkowi w przewodzie komory zamkowej; końce grzbietu trzona zamkowego mają skosy, które ślizgają się: przedni po skosie górnego wlotu naboju przy otwieraniu zamka, a tylny po oporze zamka przy zamykaniu zamka;

- b) rączkę zamkową do poruszania zamkiem;
- c) gniazdo do czopa tłoka zaporowego;
- d) wycięcie do występu pierścienia łącznika;

e) skośne wyżłobienie do przejścia zęba wyrzucającego rozdzielacza-wyrzutnika przy podłużnych ruchach zamka i do wciskania go przy zamykaniu zamka;

f) rowek (na tylnym ścięciu trzona zamkowego), w który wchodzi występ napinacza kurka i przez to utrzymuje kurek przed samowolnym obrotem, przy odciągniętym zamku do tyłu;

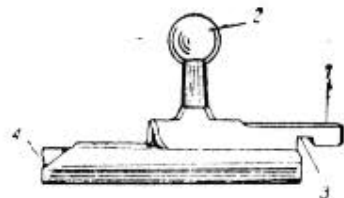

Rys. 154. Trzon zamkowy:
1 — grzbiet; 2 — rączka zamkowa;
3 — wycięcie do występu pierścienia łącznika; 4 — ześlizg kurka

g) ześlizg, po którym podczas otwierania zamka ślizga się kurek i przez co wraz z iglicą cofa się do tyłu, aż do zaczepienia zaczepem kurkowym;

h) wycięcie do przejścia bezpiecznika (występu zabezpieczającego) kurka;

i) gniazdo bezpiecznika, w które wchodzi bezpiecznik w czasie zabezpieczania;

j) przewód igliczny dwuśrednicowy o większej średnicy — do pomieszczenia sprężyny iglicznej i rurki łącznika, o mniejszej — do przejścia iglicy; występ pierścieniowy, wynikający z różnicy średnic, jest oporą sprężyny iglicznej.

194. **Tłok zaporowy** (rys. 155) służy do zaryglowania przewodu lufy.

Ma on:

a) czółko do pomieszczenia dna łuski;



Rys. 155.
Tłok zaporowy: 1 — czop; 2 — rygle

b) dwa rygle zaporowe, które przy zaryglowanym zamku przylegają swoimi tylnymi ścięciami do ścian opór ryglowych w komorze zamkowej i wytrzymują ciśnienie gazów prochowych na zamek przy strzale;

c) czop do połączenia tłoka zaporowego z trzonem zamkowym, wchodzi on w swe gniazdo w grzbiecie trzonu zamkowego, dzięki czemu tłok zaporowy obraca się razem z trzonem zamkowym;

d) rowek poprzeczny do dna czopa łącznika;

e) rowek podłużny do przejścia zęba wyrzucającego rozdzielacza-wyrzutnika przy podłużnych ruchach zamka jak również do przejścia czopa łącznika;

f) gniazdo wyciągu, w którym umieszczony jest wyciąg;

g) przewód o trzech średnicach:

— mniejszy — do grotu iglicznego,

— średni — do przedniej części iglicy,

— większy — do przedniego końca rurki łącznika.

195. **Wyciąg** (rys. 156) służy do wyciągania łusek (naboi) z komory naboju. Ma on pazur, którym uchwytyje za kryzę łuski i stopkę do umocowania wyciągu w jego gnieździe w tłoku zaporowym.

196. **Kurek** (rys. 157) służy do napinania iglicy i zabezpieczenia karabinka.

Kurek ma:

a) grzbiet do nadania kurkowi kierunku ruchu w górnym wodzidle komory zamkowej;



Rys. 156. Wyciąg: 1 — pazur;
2 — stopka

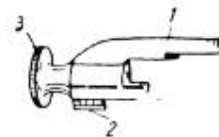

Rys. 157. Kurek: 1 — grzbiet;
2 — ząb kurka; 3 — uchwyt

b) bezpiecznik (występ zabezpieczający pod grzbietem kurka) do zabezpieczenia karabinka;

c) napinacz do cofnięcia kurka przy otwieraniu zamka; ma on występ, uniemożliwiający samowolne obracanie się kurka przy odciągniętym zamku do tyłu;

d) ząb kurka z rowkami do widełek łącznika, który służy do zaczepienia o zaczep kurkowy;

e) uchwyt kurka do napinania iglicy (bez otwierania zamka) i do zabezpieczenia; uchwyt kurka jest radełkowany dla dogodniejszego ujmowania go palcami i ma rysy do sprawdzenia dokładności wkręcenia iglicy;

f) gniazdo iglicy w przedniej części jest gładkie, a z tylnej — gwintowane, do wkręcenia iglicy.

197. **Iglica** (rys. 158) w przedniej części ma grot do zbijania spłonki naboju i pierścień oporowy do sprężyny iglicznej.

Pierścień oporowy dzieli iglicę na dwie części: przednią część (krótszą) z grotem i tylną (dłuższą) — żerdź

z gwintem do nakręcania kurka. Na tylnym zakończeniu (płasku) żerdzi iglicy znajduje się rysa ustawcza do sprawdzenia prawidłowości połączenia iglicy z kurkiem.



Rys. 158. Iglica: 1 — żerdź; 2 — pierścień oporowy; 3 — przednia część; 4 — gręt

198. Sprężyna igliczna (rys. 159) nadaje szybki ruch iglicy konieczny do silnego uderzenia grotem w spłonkę. Nakłada się ją na żerdź iglicy.



Rys. 159. Sprężyna igliczna

199. Łącznik (rys. 160) łączy tłok zaporowy z trzonem zamkowym i utrzymuje zamek w komorze zamkowej przy odciąganiu go do tyłu.

Łącznik ma:

a) czop, który wchodzi w rowek tłoka zaporowego i łączy go z łącznikiem;



Rys. 160. Łącznik: 1 — pierścień z występem i rurką; 2 — czop; 3 — widelki

b) pierścień łącznika z występem i rurką; przednia część rurki wchodzi do przewodu tłoka zaporowego, tylna zaś do przewodu trzona zamkowego; przewód rurki służy do przejścia przedniej iglicy; tylna część tego przewodu — owalna, odpowiada kształtem przedniej części iglicy i uniemożliwia jej obracanie się; występ pierścienia łącznika wchodzi w wycięcie w grzbiecie trzonu zamkowego i zespala z nim łącznik; z lewej strony pierścienia łącznika jest wycięcie do przejścia rozdzielacza-wyrzutnika przy podłużnych ruchach zamka;

c) widelki, w które wchodzi ząb kurka swoimi rowkami;

d) wyźłobienie (w dolnej części łącznika) do przejścia zaczepu zamkowego spustu, który opierając się o zakończenie tego wyźłobienia, ogranicza ruch zamka do tyłu i zabezpiecza go przed wypadnięciem z komory zamkowej;

e) skos (na lewej górnej krawędzi łącznika) — do skrzydła rozdzielacza-wyrzutnika.

200. Magazynek służy do pomieszczenia 4 naboji i urządzenia donoszącego. Składa się on z pudełka (rys. 161) i wieczka z urządzeniem donoszącym (rys. 162).

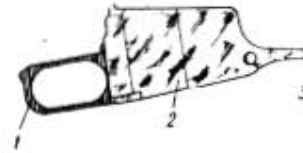

Rys. 161. Pudełko magazynka: 1 — kabłąk; 2 — ścianki; 3 — osada pudełka

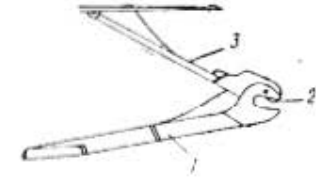

Rys. 162. Wieczko pudełka z urządzeniem donoszącym: 1 — wieczko; 2 — zawiasa wieczka; 3 — urządzenie donoszące

Pudełko składa się z dwóch bocznych ścianek, osady i kabłąka spustowego.

Ścianki połączone są na stałe z osadą pudełka i kabłąkiem, w lewej ścianie jest wycięcie do zęba rozdzielacza-wyrzutnika.

Osada pudełka swym występem wchodzi w przednią część włazu naboju komory zamkowej; ma ona otwory do: wieczka pudełka, przedniego wkrętu głównego i osi wieczka.

Kabłąk chroni język spustowy przed przypadkowym naciśnięciem. Ma on: występ, którym wstawia się go w tylną część dolnego włazu naboju komory zamkowej, gniazdo do zatrzasku, wycięcie do wieczka pudełka, wycięcie do spustu i gniazdo gwintowane do tylnego wkrętu głównego.

201. Wieczko pudełka (rys. 162) zamyka pudełko od spodu; do niego przytwierdzone jest urządzenie donoszące.

Wieczko pudełka ma:

- wycięcie, do nakładania na oś wieczka;
- przecięcie, w które wstawia się ramię donośnika;
- otwór do osi ramienia donośnika;
- opórę ograniczającą podnoszenie się ramienia donośnika;
- gniazdo do sprężyny ramienia donośnika;
- otwór do wkrętu sprężyny ramienia donośnika;
- otwór do przejścia zatrzasku;
- gniazdo do główki zatrzasku;
- wyźłobienie do zęba zatrzasku.

202. Zatrask wieczka (rys. 163) służy do zamykania wieczka. Ma on:
a) stopkę z otworem do wkrętu zatrasku, który przymocowuje zatrask do kabłąka;



Rys. 163. Zatrask wieczka pudełka

b) główkę do naciskania palcem przy otwieraniu wieczka;
c) ząb, którym zatrask zaskakuje w wyżłobienie na wieczku.

203. Urządzenie donoszące (rys. 162) służy do donoszenia nabojów z magazynka do komory zamkowej. Urządzenie donoszące składa się z ramienia donośnika, donośnika i ich sprężyn oraz dwóch osi ramienia donośnika. Sprężyny umocowane są za pomocą wkrętów.

204. Łoże wraz z kolbą (rys. 164) służy do połączenia poszczególnych części karabinka i do łatwiejszego posługiwania się nim. Łoże w tylnej swej części zakończone jest szyjką.



Rys. 164. Łoże wraz z kolbą: 1 — łożo; 2 — szyjka; 3 — kolba

Łoże ma wyżłobione łożysko do umieszczenia lufy z komorą zamkową, gniazdo do sworznia oporowego, otwór do magazynka, otwór z okuciem do pasa, rowek do wycioru; z boków — żłobki chwytowe do dogodnego ujmowania karabinka; z prawej strony — sprężyny do bączków; na przednim końcu — skuwkę łoża z wkrętem; wewnątrz — gniazdo do osady wycioru.

Kolba ma otwór do pasa i przymocowany dwoma wkrętami metalowymi trzewik, chroniący kolbę od uszkodzeń.

205. Nakładka (rys. 165) służy do ochrony ręki w razie rozgrzania się lufy.

Ma ona dwie skuwki — przednią i tylną.



Rys. 165. Nakładka

206. Bagnet (rys. 166) służy do zwalczania nieprzyjaciela w walce wręcz.

Bagnet ma brzeszczot czterograniasty z wyżłobieniami, którego tylna część stanowi ogon z owalnym otworem do wkrętu łączącego (dla umocowania go w osadzie bagnetu nieruchomej tulejki na lufie). Na tylny koniec bagnetu nasadzony jest wspornik ruchomy ze sprężyną umieszczoną wewnątrz. Sprężyna jest stale ściśnięta i odsuwa wspornik.

Na dolnym końcu wspornika ruchomego są wycięcia do dolnych występów osady bagnetu nieruchomej tulejki. Przednia część wspornika ruchomego tworzy ramię z otworem do nakładania na wylot lufy.

207. Wycior (rys. 167) służy do czyszczenia i smarowania przewodu lufy i komory nabojeowej. Ma on żerdź, główkę radełkową z otworem do przetyczki, gwintowany koniec do nakręcania przecieracza i wkręcania w osadę wycioru karabina (karabinka).



Rys. 166. Składany bagnet karabinka wz. 1944

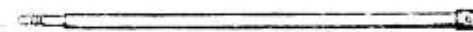

Rys. 167. Wycior

208. Okucia służą do połączenia i zamocowania wszystkich części karabinka.

W skład okuć wchodzi:

a) dwa bączki sprężynujące: przedni i tylni (rys. 168);

b) sprężyny bączków (wstawione są w łożo) służą do utrzymania bączków (rys. 169);



Rys. 168. Bączki



Rys. 169. Sprężyny bączków

c) wkładki (lub nakładki) mieszczące się w otworach do pasa (rys. 170);

d) wkręty główne (przedni — krótki, tylny — długi) do połączenia magazynka i komory zamkowej z łożem (rys. 171));

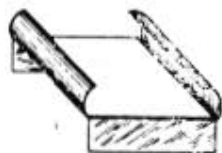

Rys. 170.
Nakładka do pasa



Rys. 171.
Wkręty główne

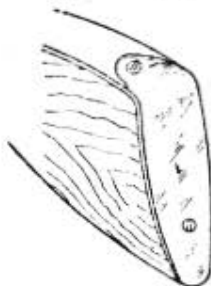

Rys. 172.
Trzewik kolby

e) trzewik kolby (rys. 172) z dwoma wkrętami;

f) skuwka łoża (rys. 173) z wkrętem;



Rys. 173.
Skuwka łoża



Rys. 174.
Sworzeń oporowy



Rys. 175.
Osada wycioru

g) sworzeń oporowy (rys. 174) do wzmocnienia łoża i do oparcia czopa oporowego lufy wraz z komorą zamkową przy strzale;

h) osada wycioru (rys. 175) do wkręcenia wycioru.

PRZYBORY DO KARABINKA

209. Do karabinka należą następujące przybory:

1) Przecieracz (rys. 176) do czyszczenia i smarowania przewodu lufy i komory nabożowej.



Rys. 176. Przecieracz

2) Wkrętak (rys. 177) do rozkładania i składania karabinka. Wkrętak ma na boku cztery wycięcia: trzy przednie do sprawdzenia wystawiania grotu iglicznego z czółka tłoka zaporowego i czwarte szersze — do obrotu iglicy przy składaniu zamka i do umocowania przecieracza na wyciorze.

3) Ochroniacz wylotu chroni przewód lufy przed rozkalibrowaniem i wylot lufy przed zbijaniem przy czyszczeniu karabinka (rys. 178).

4) Przetyczka służy do dogodnego trzymania wycioru przy czyszczeniu i smarowaniu lufy. Przetyczkę wkłada się w otwór główki wycioru.

5) Olejarka dwuwylotowa (rys. 179) ma dwa przedziały: w jednym przedziale mieści się smar, w drugim — płyn do czyszczenia.

6) Pas służy do noszenia karabinka; w celu przymocowania pasa do karabinka służą dwie sprzączki lub troczki i klamra do przedłużania lub skracania pasa.



Rys. 177.
Wkrętak metalowy



Rys. 178.
Ochroniacz wylotu



Rys. 179.
Olejarka

UWAGA: 1. Zezwala się na użycie do karabinka również przyborów innego wzoru.

2. Zamiast dwuwylotowej olejarki może być używana jednowylotowa, którą napełnia się smarem karabinowym.

NABÓJ BOJOWY

210. Nabój bojowy (rys. 180) składa się z pocisku, łuski, spłonki i ładunku prochowego.

Pocisk (wz. 1908) składa się z rdzenia ołowianego wprasowanego w płaszcz stalowy. Pocisk jest osadzony w szyjce łuski.

Łuska służy do umieszczenia ładunku prochowego oraz połączenia wszystkich części składowych naboju. Z przodu łuska ma szyjkę do osadzenia pocisku, u dołu dno z kryzą do wyciągania jej z komory nabożowej pazurem wyciągu. Dno łuski ma gniazdo do spłonki, kowadełko i dwa otwory zapalowe do przejścia płomieni ze spłonki do ładunku prochowego.

Splonka służy do zapalania ładunku prochowego w naboju, w niej się mieści masa zapłonowa przykryta cynfolią w kształcie krążka.

Ładunek prochowy (proch bezdymny) wypełnia prawie całą łuskę.

Pocisk przeciwpancerny składa się z płaszcza i ołowianej koszulki, do której wprasowany jest rdzeń stalowy.



Rys. 180.
Nabój bojowy: 1 — pocisk; 2 — łuska; 3 — splonka; 4 — ładunek prochowy

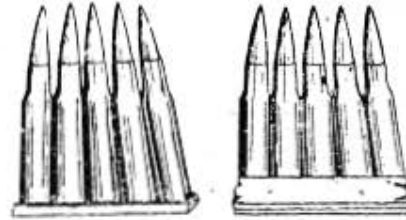

Rys. 181. Naboje w łódce

Przednia część pocisku pomalowana jest na kolor czarny.

Pocisk smugowy składa się z płaszcza, rdzenia ołowianego umieszczonego w części przedniej płaszcza i wprasowanej masy świetlnej w części tylnej. Przednia część pocisku pomalowana jest na kolor zielony.

211. Łódka (rys. 181) służy do pomieszczenia 5 nabojów; ma ona wodzidło do kryzy łuski i łapki do utrzymania nabojów przed wypadnięciem. W łódkach nowego typu naboje utrzymują się za pomocą zagiętych boków łódki.

ROZDZIAŁ III

DZIAŁANIE CZĘŚCI I URZĄDZEŃ KARABINKA

POŁOŻENIE CZĘŚCI PRZED ŁADOWANIEM

212. Części i urządzenia karabinka przed ładowaniem znajdują się w następującym położeniu:

1) Trzon zamkowy szczelnie przylega do dolnej ścianki górnego włazu bojowego komory zamkowej.

2) Rygle tłoka zaporowego znajdują się za oporami ryglowymi komory zamkowej i zaryglowują komorę nabojoową.

3) Iglica znajduje się w przednim położeniu, a grot igliczny wystaje z przewodu tłoka zaporowego.

4) Sprężyna igliczna przednim końcem opiera się o pierścień oporowy iglicy, a tylnym — o oporę w przewodzie iglicznym trzonu zamkowego i jest w najmniejszym napięciu.

5) Grzbiet kurka znajduje się w górnym wodzidle komory zamkowej; napinacz mieści się na ześlizgu w trzonie zamkowym, ząb kurka znajduje się w widelkach łącznika.

6) Spust swoim zaczepem zamkowym znajduje się pod zębem kurka u jego przedniego ścięcia.

7) Zaczep kurkowy znajduje się pod zębem kurka.

8) Rozdzielacz-wyrzutnik pod naciskiem skośnego wyżłobienia trzonu zamkowego na skrzydło wyrzutnika jest wciśnięty w swoje wycięcie w komorze zamkowej, a część sprężynująca rozdzielacza znajduje się w największym napięciu.

9) Urządzenie donoszące zwolnione, jego sprężyny są w najmniejszym napięciu.

DZIAŁANIE CZĘŚCI PRZY ŁADOWANIU

213. W celu załadowania karabinka należy:

- 1) Obrócić rączkę zamkową w lewo.
- 2) Odciągnąć zamek do tyłu do oporu.
- 3) Włożyć łódkę, wcisnąć naboje i usunąć łódkę.
- 4) Podać zamek do przodu.
- 5) Obrócić rączkę zamkową w prawo.

Przy obrocie rączki zamkowej w lewo:

a) trzon zamkowy obraca się wraz z tłokiem zaporowym, ponieważ czop znajduje się w gnieździe grzbietu trzona zamkowego; w czasie obrotu rygle tłoka zaporowego wychodzą z opór ryglowych i stają na przeciw podłużnych wyżłobień w komorze zamkowej, pazur wyciągu ślizga się po skosie na tylnym ścięciu lufy;

b) trzon zamkowy ślizgając się przednim skosem swego grzbietu po skosie włazu nabojoowego komory zamkowej odchodzi nieco do tyłu;

c) kurek nie może obrócić się, ponieważ jego grzbiet znajduje się w górnym wodzidle komory zamkowej, pod naciskiem ześlizgu na trzonie zamkowym na napinacz, kurek z iglicą odchodzi do tyłu dotąd, dopóki występ napinacza kurka nie wskoczy w rowek na trzonie zamkowym, przy tym grot igliczny chowa się w przewodzie tłoka zaporowego, a sprężyna igliczna ścisną się pod działaniem

pierścienia oporowego iglicy cofającej się wraz z kurkiem, a zaczep kurkowy wychodzi spod zęba kurka i podnosi się w górę aż do oporu o ściankę komory zamkowej;

d) rozdzielacz-wyrzutnik swym skrzydłem wchodzi w głębszą część skośnego wyźłobienia trzona zamkowego i pod naciskiem swej sprężyny wysuwa się z wycięcia komory zamkowej, przy czym ząb rozdzielczy wchodzi do wnętrza magazynka.

Przy ruchu zamka do tyłu zaczep zamkowy spustu znajduje się w wyźłobieniu łącznika, zatrzymuje ruch zamka i utrzymuje go w komorze zamkowej.

Przy ładowaniu naboju do magazynka:

a) ząb wyrzutnika (skrzydło) pod naciskiem naboju wciska ząb rozdzielczy w wycięcie w komorze zamkowej i przepuściwszy czwarty nabój opiera się o niego z góry; piąty nabój pozostaje we włazie naboju komory zamkowej, gdyż utrzymuje go wyrzutnik z lewej strony, a przytrzymywacz w komorze zamkowej — z prawej strony;

b) urządzenie donoszące zostaje ściśnięte, a sprężyny jego znajdują się w największym napięciu.

Przy ruchu zamka do przodu:

a) zamek swoim tłokiem zaporowym podaje nabój do komory naboju;

b) rygle tłoka zaporowego wchodzi w podłużne wyźłobienia komory zamkowej.

Przy obrocie rączki zamkowej w prawo:

a) kurek zaczepiając swoim zębem o zaczep kurkowy zatrzymuje się i utrzymuje iglicę w tylnym położeniu; pozostałe części zamka posuwają się w dalszym ciągu do przodu, gdyż grzbiet trzonu zamkowego swoim tylnym skosem ześlizguje się po oporze zamka komory zamkowej i posuwa się do przodu;

b) tłok zaporowy zostaje obrócony grzbietem trzona zamkowego, a rygle tłoka zaporowego zachodzą za opory ryglowe w komorze zamkowej; komora naboju jest zamknięta i zaryglowana;

c) sprężyna igliczna, opierając się o pierścień oporowy iglicy, jeszcze bardziej zostaje napięta;

d) pazur wyciągu, ślizgając się po kryzie łuski, zaskakuje za nią;

e) rozdzielacz-wyrzutnik pod działaniem skośnego wyźłobienia trzona zamkowego zostaje wciśnięty w wycięcie w komorze zamkowej, ząb rozdzielczy uwalnia kolejny nabój, donośnik podnosi naboje aż do oparcia górnego naboju o łącznik zamka.

DZIAŁANIE CZĘŚCI PRZY STRZALE

214. W celu dania strzału należy nacisnąć na język spustowy; podczas tego:

1) Spust obracając się na swojej osi naciska na część sprężynującą zaczepu kurkowego, który opuszczając się wychodzi spod zęba kurka; kurek z iglicą zostaje zwolniony.

2) Sprężyna igliczna rozprężając się naciska na pierścień oporowy iglicy i energicznie pcha ją do przodu; iglica grotem uderza w spłonkę naboju — następuje strzał: napinacz kurka wchodzi w ześlizg na trzonie zamkowym.

DZIAŁANIE CZĘŚCI PRZY PRZEŁADOWANIU

215. W celu przeładowania karabinka należy:

1) Obrócić rączkę zamkową w lewo i odciągnąć zamek do tyłu do oporu.

2) Przesunąć zamek do przodu i obrócić rączkę zamkową w prawo. Podczas obrotu zamka w lewo i odciągania go do tyłu części wykonują pracę opisaną w punkcie 213, przy czym:

a) wyciąg ślizgając się pazurem po kryzie łuski zrusza ją z miejsca;

b) podczas odciągania zamka do tyłu łuska, natknąwszy się lewą częścią swej kryzy na wystający ząb wyrzucający rozdzielacza-wyrzutnika, zostaje wyrzucona z komory zamkowej;

c) gdy zamek znajduje się w tylnym położeniu, naboje w pudełku magazynka, pod działaniem urządzenia donoszącego, podnoszą się w górę, górny nabój zatrzymuje się we włazie naboju, a wyrzutnik i przytrzymywacz utrzymują go; pozostałe naboje są utrzymywane w pudełku zębem rozdzielczym rozdzielacza-wyrzutnika.

DZIAŁANIE CZĘŚCI PRZY ZABEZPIECZANIU

216. W celu zabezpieczenia karabinka należy odciągnąć kurek do tyłu do oporu i skrócić go w lewo. Podczas tego:

1) Sprężyna igliczna napina się.

2) Ząb kurka wychodzi z widełek łącznika i wchodzi w wyźłobienie komory zamkowej.

3) Bezpiecznik wchodzi w swoje gniazdo na trzonie zamkowym i zabezpiecza karabinek przed przypadkowym strzałem.

ROZKŁADANIE I SKŁADANIE KARABINKA

ZASADY OGÓLNE

217. Karabinek rozkłada się do czyszczenia, smarowania i przeglądu. Częste rozkładanie nie jest wskazane, gdyż przyspiesza zużycie części; szkolenie w rozkładaniu i składaniu przeprowadza się na karabinkach specjalnie do tego celu przeznaczonych (ćwiczebrych).

218. Przy rozkładaniu i składaniu karabinka należy przestrzegać następujących zasad:

1) Rozkładanie i składanie przeprowadzać na stole lub ławce, a w polu na czystej podściółce (płaszcz-namiocie itp.).

2) Rozkładanie i składanie karabinka należy dokonywać ostrożnie nie stosując siły by nie uszkodzić części.

3) Przy wkręcaniu wkrętów, wkrętak należy ująć obchwytem i wstawić w rowki wkrętów całym ostrzem; wkręty wkręcać ostrożnie nie wyjmując ostrza z rowka dopóki nie będzie on wykrczał się swobodnie, po czym wkręcić go palcami.

4) Składając karabinek zwracać uwagę na numery, części, by nie zamienić ich z częściami innego karabinka.

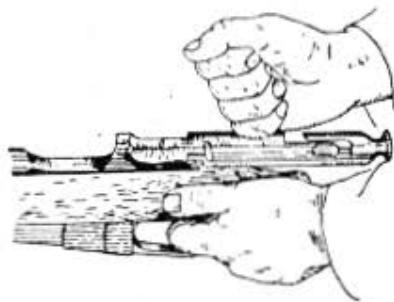

Rys. 182.
Wyjmowanie zamka

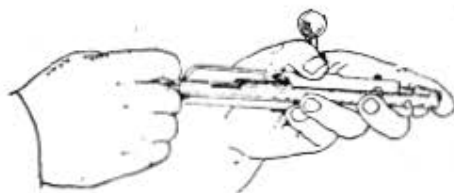

Rys. 183.
Rozkładanie zamka

219. Kolejność częściowego rozkładania karabinka:

1) Wyjąć zamek: palcem wskazującym lewej ręki nacisnąć na język spustowy, a prawą otworzyć i wyjąć zamek (rys. 182).

2) Złożyć bagnet: postawić karabinek kolbą na ziemi i trzymając go lewą ręką za lufę, palcami prawej ręki ścisnąć do góry wspornik ruchomy na tyle, aby otwór ramienia zszedł z lufy (rys. 166), następnie opuścić bagnet w prawo do dołu.

3) Wykręcić i wyjąć wycior.

4) Odłączyć wieczko pudełka: nacisnąć palcem główkę zatrzasku i otworzyć wieczko, ścisnąć urządzenie donoszące i zdjąć wieczko z jego osi.

5) Rozłożyć zamek:

a) wziąć zamek do lewej ręki i przytrzymując tłok zaporowy wskazującym palcem a rączkę zamkową kciukiem, prawą ręką odciągnąć kurek, aby występ napinacza wyszedł z rowka, a ząb kurka nie wychodził z widełek łącznika, przekręcić kurek w lewo i puścić go (rys. 183);

b) odłączyć tłok zaporowy wraz z łącznikiem od trzonu zamkowego, ściągając go do przodu;

c) odłączyć tłok zaporowy od łącznika;

d) odłączyć kurek: postawić trzon zamkowy pionowo, oprzeć iglicę grotem o drewnianą podkładkę, nacisnąć lewą ręką na rączkę zamkową ku dołowi, prawą ręką odkręcić kurek z iglicy; następnie stopniowo osłabiając naciskanie na rączkę wyjąć iglicę ze sprężyny iglicznej z trzona zamkowego (rys. 184).

220. Kolejność składania karabinka po częściowym rozłożeniu:

1) Złożyć zamek:

a) nałożyć sprężynę igliczną na iglicę;

b) włożyć iglicę ze sprężyną igliczną do przewodu trzona zamkowego;

c) postawić trzon zamkowy pionowo, oprzeć grotem o drewnianą podkładkę i naciskając ręką na rączkę zamkową ścisnąć sprężynę igliczną;



Rys. 184. Odłączanie kurka

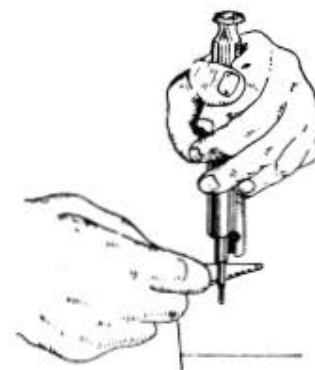

Rys. 185. Regulowanie iglicy

d) nakręcić kurek na iglicę i stopniowo osłabiając nacisk na rączkę zamkową ostrożnie wprowadzić napinacz kurka w ześlizg kurka trzona zamkowego wycięciem wkrętaka ustawić rysę na iglicy naprzeciw rysy uchwytu kurka (rys. 185).

e) lewą ręką nałożyć tłok zaporowy na rurkę łącznika i przekręcić go w prawo do oporu;

f) prawą ręką włożyć iglicę do rurki łącznika tak, aby widelki jego weszły w rowki zęba kurka, a czop tłoka zaporowego — w swe gniazdo w grzbiecie trzonu zamkowego; sprawdzić wycięciem wkrętaka wystawanie grotu iglicznego (rys. 186); grot igliczny powinien mieścić się w środkowym rowku trzech wycięć wkrętaka; przy zbitym lub niedostatecznym wystawianiu grotu iglicznego odłączyć tłok zaporowy i łącznik od trzona zamkowego i dokręcić lub odkręcić iglicę wycięciem wkrętaka;



Rys. 186.
Sprawdzanie
wystawiania
grotu
iglicznego

g) ująć wskazującym i średnim palcem lewej ręki tłok zaporowy, a kciukiem rączkę zamkową, prawą ręką odciągnąć kurek i przekręcić go w prawo tak, aby występ napinacza wszedł w rowek na trzonie zamkowym.

2) Założyć wieczko pudełka wraz z urządzeniem do noszącym; przycisnąć donośnik ze sprężyną i ramieniem do wieczka, założyć wycięcie na oś wieczka, puścić donośnik, wieczko zamknąć.

3) Włożyć wycior w rowek wycioru, powoli opuścić i zakręcić do oporu.

4) Rozłożyć bagnet:

a) trzymając karabinek lewą ręką tak samo jak przy składaniu bagnetu, palcami prawej ręki odciągnąć wspornik ruchomy w dół;

b) odwrócić bagnet na osi w lewo w górę do oporu i naciskać na bagnet dotąd, dopóki osada bagnetu nie nasunie się swym otworem na wylot lufy.

5) Włożyć zamek do przewodu komory zamkowej; nacisnąć wskazującym palcem lewej ręki na język spustowy, prawą ręką wprowadzić zamek do komory zamkowej, skrócić rączkę w prawo i zdjąć palec z języka spustowego.

221. Kolejność całkowitego rozkładania karabinka:

1) Przeprowadzić częściowe rozkładanie (jak w punkcie 219 oprócz czynności złożenia bagnetu).

2) Odłączyć nakładkę:

a) wyjąć pas z górnego otworu;

b) wykręcić (na dwa obroty) wkręty główne: przedni i tylny;

c) przesunąć bączki do przodu, naciskając uprzednio sprężyny bączków;

d) zdjąć nakładkę.

3) Odłączyć lufę od łoża:

a) postawić karabinek pionowo i trzymając go lewą ręką wykręcić przedni wkręt główny (rys. 187);

b) położyć karabinek na stół (ławkę), uchwycić lewą ręką komorę zamkową wraz z magazynkiem i wykręcić tylny wkręt główny (rys. 188);

c) odłączyć magazynek;

d) włożyć wskazujący palec do komory nabojeowej i oddzielić lufę od łoża.

4) Odłączyć zatrzask wieczka pudełka: odkręcić wkręt zatrzasku i wyjąć go za główkę z gniazda.

5) Odłączyć i rozłożyć urządzenie spustowe:

a) skrócić lufę celownikiem w dół i przytrzymując lewą ręką komorę zamkową obok rozdzielacza-wyrzutnika tak, aby celownik nie opierał się o jakikolwiek przedmiot, wykręcić wkręt zaczepu kurkowego (rys. 189).



Rys. 187. Wykręcanie przedniego wkrętu głównego

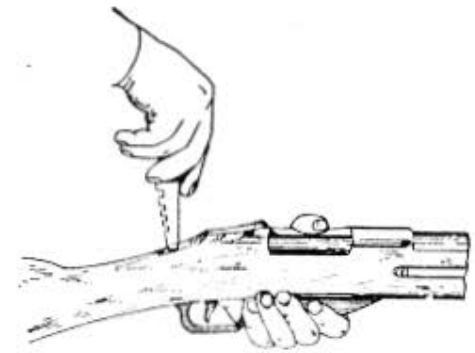

Rys. 188. Wykręcanie tylnego wkrętu głównego

- b) drewnikiem (zapalką) wypchnąć oś spustu;
- c) odłączyć od lufy spust z zaczepem kurkowym,
- d) odłączyć zaczep kurkowy od spustu.

6) Odłączyć rozdzielacz-wyrzutnik (zezwała się tylko dowódcom — od dowódcy plutonu wzwyż);

a) włożyć trzon zamkowy do komory zamkowej, przesunąć do przodu i przekręcić w prawo tak, by wyrzutnik wyszedł z wycięcia w komorze zamkowej;

b) położyć lufę komorą zamkową od siebie, a rozdzielaczem-wyrzutnikiem w górę, ująć komorę zamkową lewą ręką i wykręcić wkręt rozdzielacza-wyrzutnika (rys. 190);

c) naciskając kciukiem prawej ręki na rozdzielacz wzdłuż jego gniazda w kierunku lufy, lekko podnosząc go wskazującym palcem lewej ręki za ząb rozdzielczy, wysunąć rozdzielacz-wyrzutnik, wyjąć go i odłączyć wyrzutnik od rozdzielacza;

d) wyjąć trzon zamkowy z komory zamkowej.

222. Rozkładanie i odłączanie pozostałych części karabinka należy przeprowadzać wyłącznie w warsztacie rusznikarskim.

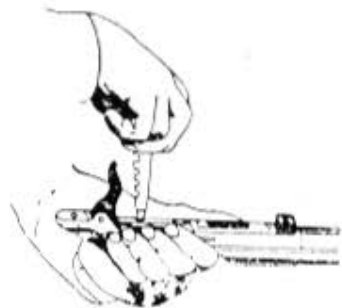

Rys. 189. Wykręcanie wkrętu zaczepu kurkowego

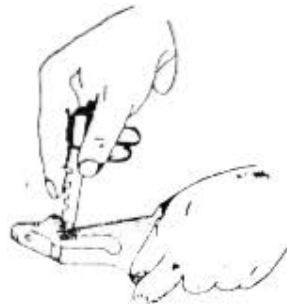

Rys. 190. Wykręcanie wkrętu rozdzielacza-wyrzutnika

223. Kolejność składania po całkowitym rozłożeniu:

1) Wstawić na miejsce rozdzielacz-wyrzutnik (zezwała się tylko dowódcom — od dowódcy plutonu wzwyż):

a) położyć lufę z włożonym i skręconym w prawo, do oporu trzonem zamkowym, wycięciem rozdzielacza-wyrzutnika do góry;

b) złączyć wyrzutnik z rozdzielaczem, biorąc prawą ręką rozdzielacz-wyrzutnik, wstawić wyrzutnik w wycięcie w komorze zamkowej, a koniec stopki rozdzielacza — w jej gniazdo;

c) dłonią lewej ręki ująć komorę zamkową, nakładając kciuk z góry na rozdzielacz, a kciuk prawej ręki oprzeć o ząb rozdzielczy, naciskając jednocześnie kciukiem lewej ręki na rozdzielacz a kciu-

kiem prawej ręki na ząb rozdzielczy rozdzielacza, wprowadzić stopkę rozdzielacza w jej gniazdo; tak, by pokryły się otwory do wkrętów w stopce i w komorze zamkowej.

d) wkręcić wkręt rozdzielacza-wyrzutnika;

e) wyjąć trzon zamkowy z komory zamkowej;

2) Złożyć urządzenie spustowe:

a) włożyć zaczep kurkowy w wycięcie w spuście;

b) włożyć spust z zaczepem kurkowym między ucha komory i wstawić oś (rys. 191);

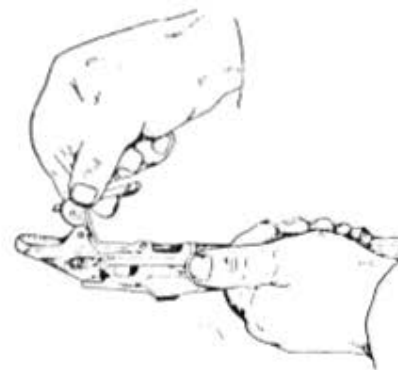

Rys. 191. Wkładanie spustu z zaczepem kurkowym

c) przytrzymując prawą ręką zaczep kurkowy wkręcić jego wkręt do oporu.

3) Złożyć pudełko z urządzeniem donoszącym:

a) przytrzymując pudełko kabląkiem spustowym ku sobie, włożyć zatrzask do gniazda (zębem do pudełka); przytrzymując zatrzask palcem wskazującym za główkę, a kciukiem za stopkę wkręcić wkręt zatrzasku;

b) połączyć wieczko pudełka z urządzeniem donoszącym (jak podano w punkcie 220).

4) Połączyć łoże z lufą i magazynkiem:

a) przytrzymując łoże ręką od dołu, włożyć lufę częścią wylotową w łożysko lufy i kierując język spustowy w jego otwór ostrożnie opuścić komorę zamkową w jej gniazdo;

b) włożyć magazynek;

c) wkręcić na przemian wkręty główne (przedni i tylny).

5) Nałożyć nakładkę:

a) nałożyć nakładkę na lufę tak, by tylnym końcem opierała się o podstawę celownika;

b) założyć tylny, a następnie przedni bączek w ten sposób by zaskoczył za sprężyny.

UWAGA: Jeśli łożo napęczniało od wilgoci i bączki nie dochodzą na swoje miejsce należy pozostawić je w takim miejscu, w którym będą ściśle przylegały do łoża, jeśli natomiast łożo wyschło, to bączek przedni przesunąć dalej od sprężyny.

- 6) Włożyć zamek.
- 7) Wkręcić wycior.
- 8) Włożyć zamek do komory zamkowej.
- 9) Przymocować pas.

Po zakończeniu składania karabinka należy sprawdzić działanie wszystkich jego urządzeń.

ROZDZIAŁ V

PRZEGLĄD KARABINKA

ZASADY OGÓLNE

224. Okresowy przegląd karabinków w stanie złożonym i rozłożonym przeprowadzają dowódcy w ustalonych terminach, a stopień ich rozkładania określa przeglądający.

225. Jednocześnie z przeglądem karabinków przeprowadza się przegląd przyborów do karabinka.

226. Żołnierz powinien przeglądać karabinek codziennie przed wyjściem na ćwiczenia i w czasie czyszczenia broni. Codzienny przegląd przeprowadza się w stanie złożonym, a w czasie czyszczenia — w stanie rozłożonym i złożonym. Przybory żołnierz powinien przeglądać przed każdym czyszczeniem broni.

227. O wszelkich uszkodzeniach, zauważonych w czasie przeglądu karabinka i przyborów, żołnierz obowiązany jest zameldować swemu przełożonemu.

Uszkodzenia karabinka, które nie mogą być usunięte środkami pododdziału, usuwa się w warsztacie rusznikarskim.

SPOSÓB CODZIENNEGO PRZEGLĄDU KARABINKA

228. Podczas codziennego przeglądu należy sprawdzić:

1) Czy na częściach metalowych nie ma rdzy, zanieczyszczeń, wżerów i wgnieceń, a na częściach drewnianych — pęknięć i innych uszkodzeń.

- 2) Działanie zamka, wieczka pudelka i urządzenia spustowego.
- 3) Stan muszki i celownika.
- 4) Stan i czystość przewodu lufy oraz czy nie jest on zatkany.
- 5) Osadzenie bagnetu.
- 6) Zakręcenie wycioru.

PRZEGLĄD KARABINKA W STANIE ZŁOŻONYM

229. Przeglądając karabinek złożony należy sprawdzić:

1) Czy zgodne są numery na zamku, trzewiku i wieczku pudelka z numerem lufy.

2) Czy na powierzchni karabinka nie ma rdzy, rys albo zadur na częściach metalowych i pęknięć na częściach drewnianych.

3) Czy jest szczelina między ogonem komory zamkowej a łożem; szczelina nie powinna być większa niż 3,5 mm, brak szczeliny może spowodować pęknięcie szyjki łoża przy strzelaniu.

4) Czy grzbiet trzona zamkowego nie dotyka łoża, gdy zamek jest zamknięty.

5) Czy zamek nie otwiera się po zabezpieczeniu (sprawdza się przez poruszanie rączki zamkowej).

6) Czy ząb kurka pewnie zaczepia się o zaczep kurkowy; w celu sprawdzenia należy napiąć kurek i lekko uderzać dłonią w uchwyt kurka — kurek nie powinien zsunąć się z zaczepu kurkowego.

7) Czy kurek płynnie zwalnia się i czy dostatecznie zagłębia się w zaczep kurkowy; w celu sprawdzenia należy nacisnąć kciukiem prawej ręki na uchwyt kurka z góry, a wskazującym palcem na język spustowy — kurek powinien płynnie zwolnić się z zaczepu kurkowego, a język spustowy nie powinien opierać się o kabłąk spustowy.

8) Czy zamek zatrzymuje się na zaczepie zamkowym; w celu sprawdzenia otworzyć zamek i cofnąć go do tyłu.

9) Czy sprawnie działa urządzenie donoszące, wyciąg i rozdzielacz-wyrzutnik; w celu sprawdzenia należy włożyć do magazynka cztery szkolne naboje i dosłać nabój do komory nabojoyej, zamknąć zamek, otworzyć go i energicznie cofnąć do tyłu; przy podawaniu zamka do przodu naboje powinny lekko wchodzić do komory nabojoyej, a w czasie otwierania lekko wychodzić z niej i energicznie wyskakiwać po uderzeniu o wyrzutnik.

10) Czy zamek swobodnie wyjmuje się z komory zamkowej w celu sprawdzenia nacisnąć do oporu na język spustowy i wyjąć zamek.

11) Czy wieczko pudelka prawidłowo łączy się z zębem zatrzaśku; w celu sprawdzenia otworzyć i zamknąć wieczko; naciskając na zamknięte wieczko sprawdzić, czy zbyt nie rusza się.

12) Czy jest szczelina między magazynkiem a komorą zamkową w celu sprawdzenia otworzyć wieczko pudelka i popatrzeć z góry przez komorę zamkową — szczelina powinna wynosić od 1—2,5 mm.

13) Czy ramię celownika nie jest zgięte lub skrzywione, czy nie ma bocznych odchyłeń; w celu sprawdzenia — nacisnąć palcami na ramię celownika w bok; po zaprzestaniu naciskania, ramię celownika powinno wracać na swoje miejsce.

14) Czy sprężyna silnie utrzymuje ramię celownika; w celu sprawdzenia — postawić suwak celownika na podziałkę 6 i lekko podnosząc i opuszczając ramię celownika sprawdzić, czy sprężyna dobrze działa.

15) Czy suwak płynnie przesuwają się po ramieniu celownika i czy mocno utrzymuje się na podziałce za pomocą zacisków.

16) Czy szczyrbina ma prawidłowy kształt i czy nie jest uszkodzona.

17) Czy bagnet nie jest pocięty; w celu sprawdzenia — podnieść karabinek do poziomu oka i wizując po krawędzi bagnetu sprawdzić, czy ma prostą linię i dobry kierunek. Linia wizowania przez krawędź bagnetu do kolby powinna przechodzić w granicach od celownika do szyjki kolby, odwrócić karabinek prawą stroną do góry; linia wizowania przez górną krawędź bagnetu powinna przechodzić wzdłuż linii krawędzi łoża.

18) Czy bagnet nie rusza się na lufie; przy sprawdzeniu prawidłowego położenia bagnetu należy wziąć pod uwagę, że nieznaczne poruszenie brzeszczotu bagnetu do 2,5 mm w dowolną stronę jest dopuszczalne.

Oprócz tego bagnet karabinka dzięki owalnemu otworowi na ogonie bezwarunkowo powinien mieć możliwość podłużnego przesuwania się na osi do 2—2,5 mm. Takie podłużne przesuwanie bagnetu zapewnia normalne położenie środka ciężkości karabinka przy strzale, przez co usunięta zostaje różnica celności (praktyczny rozrzut) karabinka przy bojowym i marszowym położeniu bagnetu.

UWAGA: Średni punkt trafienia przy strzelaniu z bagnetem złożonym odchyła się do 3—3,5 tysięcznych w lewo od średniego punktu trafienia przy strzelaniu z bagnetem rozłożonym.

19) Czy sprawnie działa sprężyna wspornika ruchomego i czy należy bagnet utrzymuje się w położeniu rozłożonym i złożonym.

20) Czy muszka nie jest zgięta i czy nie zbity jej wierzchołek, czy mocno jest osadzona w podstawie, czy zgrane są rysy na muszce i podstawie; czy nie porusza się osłona muszki przy nacisku na nią palcem.

21) Czy na wylocie lufy nie ma zbić i czy wylot lufy nie jest rozkalibrowany; w celu przejrzenia stanąć plecami do światła i obracając karabinek oglądać przewód lufy przy wylocie.

22) Czy skuwka łoża jest silnie umocowana i czy nie przylega ona do lufy; skuwka nie powinna ruszać się, a boczne ściany nie powinny zbyt przylegać do lufy (sprawdza się to za pomocą papieru).

23) Czy wycior lekko wkręca i wykręca się, czy mocno utrzymuje się w osadzie i czy nie jest pocięty.

24) Czy nakładka, łoża i bączki nie są uszkodzone, czy nakładka i łoża nie mają pęknięć i czy sprężyny utrzymują bączki.

UWAGA: Lufa w miejscu połączenia ze skuwką podkładki może mieć wahanie, które jest dopuszczalne do 2 mm w każdą stronę.

25) Czy na kolbie nie ma pęknięć i czy trzewik jest silnie przykręcony wkrętami.

26) Przejrzyć przewód lufy i komorę nabożową z obu stron (od wylotu i wlotu) po uprzednim wytarciu do sucha; w tym celu należy podnieść karabinek na wysokość oczu i obracać go tak, aby przewód lufy był oświetlony wzdłuż całej długości przewodu lufy; przy przeglądzie środkowej części należy przybliżyć oko do wylotu lufy. Przy przeglądzie bliższej części oddalić.

Do uszkodzeń lufy zalicza się:

Rdza — widoczna w postaci ciemnego nalotu (osadu); rdzę niewidoczną okiem można wykryć przecierając przewód lufy czystą szmatką, na której w tym wypadku pozostaje ciemny ślad, matowa powierzchnia przewodu lufy, po przetarciu nie pozostawiająca śladów na szmatce, nie stanowi uszkodzenia.

Utlenienie — pierwsze porażenie przewodu lufy rdzą można zauważyć w postaci kropek na powierzchni przewodu.

Ślady rdzy — ciemne plamy powstałe po usunięciu rdzy.

Wżery — znaczne wgłębienie w metalu.

Zametalizowanie — powstaje przy strzelaniu wskutek tarcia płaszcza pocisku o ścianki przewodu lufy; daje się to zauważyć w postaci cienkiej warstwy lub śladu; usuwa się w warsztacie rusznikarskim.

Zadrażnienia — widoczne w postaci rysek metalu.

Zackrąglenia krawędzi pól — szczególnie widoczne na lewych krawędziach pól.

Rozdęcie — widoczne w przewodzie lufy w postaci poprzecznego pierścienia całkowitego lub przerywanego.

Przy przeglądzie komory naboju sprawdzić, czy nie jest ona zbity przy wylocie; w razie zbitia zbadać stopień uszkodzenia naboju; w celu sprawdzenia włożyć do komory naboju nabój szkolny (bez skazy), zamknąć i następnie otworzyć zamek — na naboju nie powinno być zbit ani zadr.

W czasie przeglądu szczególną uwagę należy zwracać na przewody luf tych karabinków, w których uprzednio była wykryta rdza lub zauważono inne uszkodzenia.

230. Kończąc przegląd karabinka w stanie złożonym należy sprawdzić, czy prawidłowo zostały wkręcone wkręty główne: przedni i tylny. Nadmierne wkręcenie przedniego wkrętu głównego może spowodować rozluźnienie osady pudełka magazynka w połączeniu z jego ściankami, szczególnie jeśli pudełko górnym brzegiem opiera się od dołu o komorę zamkową.

231. Po zakończeniu przeglądu karabinka należy sprawdzić przybory, zwracając szczególną uwagę na stan wycioru, ochroniacza wylotu i przecieracza; oprócz tego należy sprawdzić stan wszystkich przedmiotów służących do czyszczenia.

PRZEGLĄD KARABINKA W STANIE ROZŁOŻONYM

232. Przeglądając karabinek w stanie rozłożonym należy szczególnie przejrzeć poszczególne jego części i sprawdzić, czy nie ma na nich rdzy, brudu, pęknięć, wykruszeń, zadr, zbit zerwanego gwintu oraz innych uszkodzeń.

Przy przeglądzie poszczególnych zespołów karabinka należy sprawdzić według następujących zasad:

233. Lufę z komorą zamkową:

1) Stan rozdzielacza-wyrzutnika oraz prawidłowość dokręcenia jego wkrętu; przy naciśnięciu palcem na wyrzutnik powinien on swobodnie i lekko wchodzić w wycięcie komory zamkowej; przy przerwaniu naciskania wyrzutnik powinien wracać do poprzedniego położenia.

2) Czy wkręt zaczepu kurkowego jest prawidłowo dokręcony i czy nie jest zużyty sam zaczep.

3) Czy pokrywają się rysy ustawcze na lufie i komorze zamkowej.

234. Zamek:

1) Czy na trzonie zamkowym nie ma uszkodzeń rdzy na skosach grzbietu, w wycięciu do przejścia bezpiecznika oraz w jego gnieździe; czy czysty jest przewód trzonu zamkowego.

2) Czy na tłoku zaporowym nie ma uszkodzeń, pęknięć, wgniecień i zużycia ścian rygla; czy pazur wyciągu jest w należytym stanie, czy na dnie czółka nie ma zbytowego osadu.

3) Czy nie ma uszkodzeń kurka, wykruszeń lub zużycia bezpiecznika i napinacza oraz czy nie jest skrzywiony ząb kurka, czy gniazdo iglicy jest czyste.

4) Czy iglica nie jest zgięta.

5) Czy sprężyna igliczna jest sprawna — nie złamana, nie skrzywiona, nie skrócona.

6) Czy łącznik nie jest zgięty, szczególnie jego widełki; czy na widełkach nie ma pęknięć i wgniecień.

235. Magazynek:

1) Czy krawędzie wycięcia w pudełku dla zęba rozdzielczego rozdzielacza-wyrzutnika nie są pocięte.

2) Czy wkręt zatrzasku odpowiednio jest dokręcony.

3) Czy sprężyny donośnika i ramienia donośnika nie są pocięte; czy donośnik i ramię donośnika swobodnie obracają się na swoich osiach; czy sprężyny ramienia donośnika energicznie działają (należy sprawdzić naciskając palcem).

4) Czy osie donośnika i ramienia donośnika nie przesunęły się.

5) Czy sprężyna ramienia donośnika jest należycie zakręcona.

6) Czy opory ograniczające wieczka pudełka nie są zbite lub pocięte.

236. Łoże:

Czy nie ma pęknięć; czy łoże nie jest skrzywione; czy osada wycioru jest należycie osadzona; czy gniazda wkrętów głównych i ich gwinty nie są uszkodzone.

PRZEGLĄD I OBCHODZENIE SIĘ Z NABOJAMI BOJOWYMI

237. Po otrzymaniu naboju bojowego żołnierz obowiązany jest przejrzeć je i sprawdzić; czy są czyste i nie uszkodzone, czy na nich nie ma zielonego osadu, czy spłonka nie jest osadzona za głęboko, czy pocisk nie rusza się w szyjce łuski oraz czy łódka nie jest uszkodzona.

238. Po przejrzaniu naboju żołnierz obowiązany jest wytrzeć je czystą szmatką lekko nasyconą smarem karabinowym i ułożyć je w łódkach w ładownicy.

239. Żołnierz obowiązany jest obchodzić się z nabojami ostrożnie. Strata naboju bojowego uważana jest za przestępstwo.